

正面:

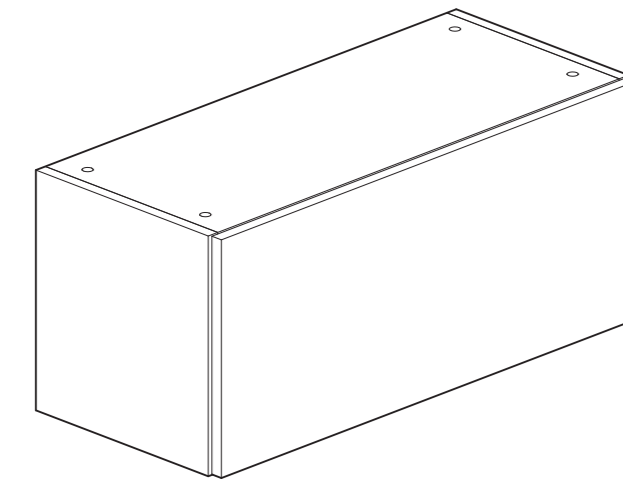

SOLUX

安装攻略 | 带门柜

B019 | B020 | B021 | B022

安装准备

自备安装工具

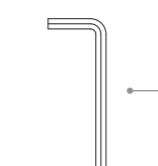

配备安装工具

 内六角扳手

零件清单

序号	零件名称	图示	产品型号			
			B019	B020	B021	B022
01	右侧板		1	1	1	1
02	左侧板		1	1	1	1
03	底板		1	1	1	1
04	顶板		1	1	1	1
05	门板		1	1	1	1
06	隔板		0	0	0	1
07	背板		1	1	1	2
08	螺钉连接杆		8	8	8	12
09	木榫		8	8	8	12
10	偏心件		8	8	8	12
11	三合一锁口胶		8	8	8	12
12	右隐藏式吊钩		1	1	1	1
13	左隐藏式吊钩		1	1	1	1
14	吊钩垫片		2	2	2	2
15	吊钩限位圈		4	4	4	4
16	小沉头自攻螺钉		20	20	22	22

零件清单

序号	零件名称	图示	产品型号			
			B019	B020	B021	B022
17	大沉头自攻螺钉		4	4	4	4
18	膨胀胶		4	4	4	4
19	铰链装饰盖		2	2	2	2
20	铰链装饰盖		0	0	2	2
21	铰链主体		2	2	2	2
22	铰链盖		2	2	2	2
23	隔板支撑		0	0	2	2
24	上连接件		0	0	2	2
25	下连接件		0	0	2	2
26	内六角螺母		0	0	1	1
27	反冲圈		0	0	1	1
28	反弹器金属板附件		0	0	1	1
29	吊钩垫片		1	1	0	0
30	吊钩限位圈		1	1	0	0
31	中沉头自攻螺钉		2	2	0	0

安装步骤

01 安装柜子

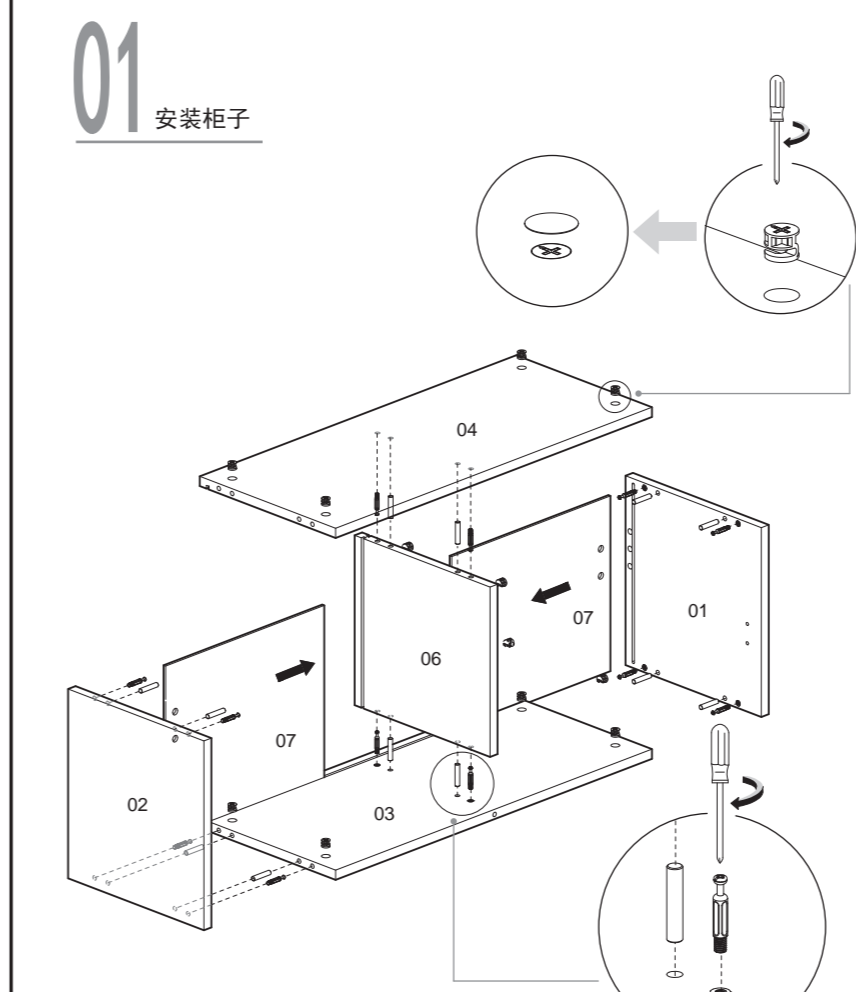

安装顺序:

- 将螺钉连接杆A01、02、03、04号4片板对应的凹槽处, 应保证连接杆的榫牙部分全部插入凹槽内;
- 安装03、04、06号板: 将木榫插入03号板对应的孔内, 把06号板安装在03号板上, 用螺丝刀拧紧偏心件, 然后在04号板上插入木榫, 安装04号板, 用螺丝刀拧紧偏心件;
- 安装隔板07号板: 将隔板07号板、隔板08号板插入隔板07号板, 注意隔板的孔的方向;
- 安装01号、02号板: 先将木榫插入01号、02号板对应的孔内, 然后插入01号、02号板, 用螺丝刀拧紧偏心件;
- 偏心件安装完后, 每个偏心件孔处都贴三合一封口胶。

02 安装铰链座、反弹器、翻板支撑配件下连接件

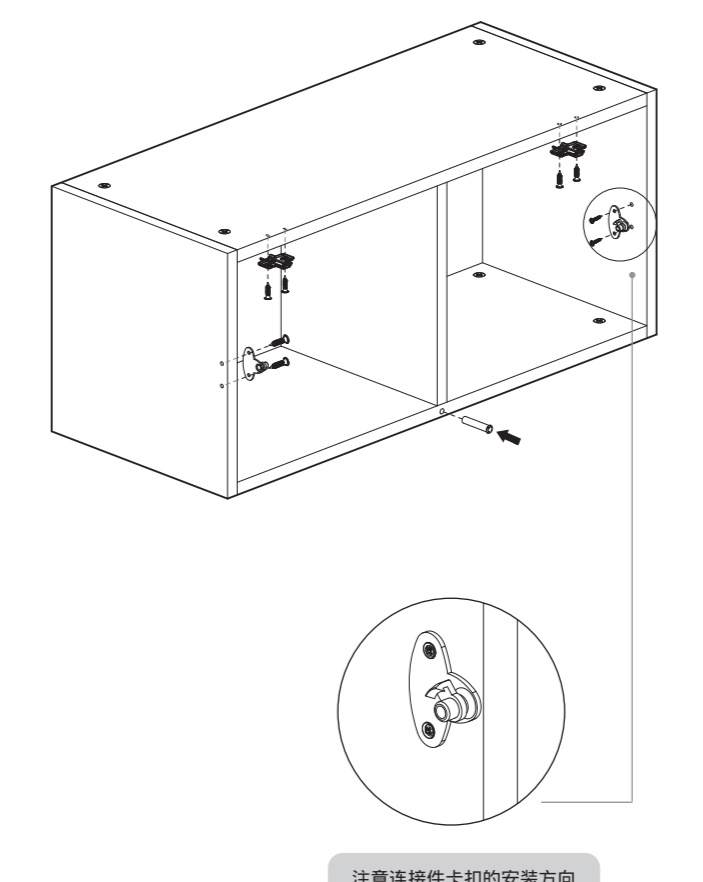

注意连接件卡扣的安装方向

03 安装铰链主体、翻板支撑上连接件、反弹器金属板附件

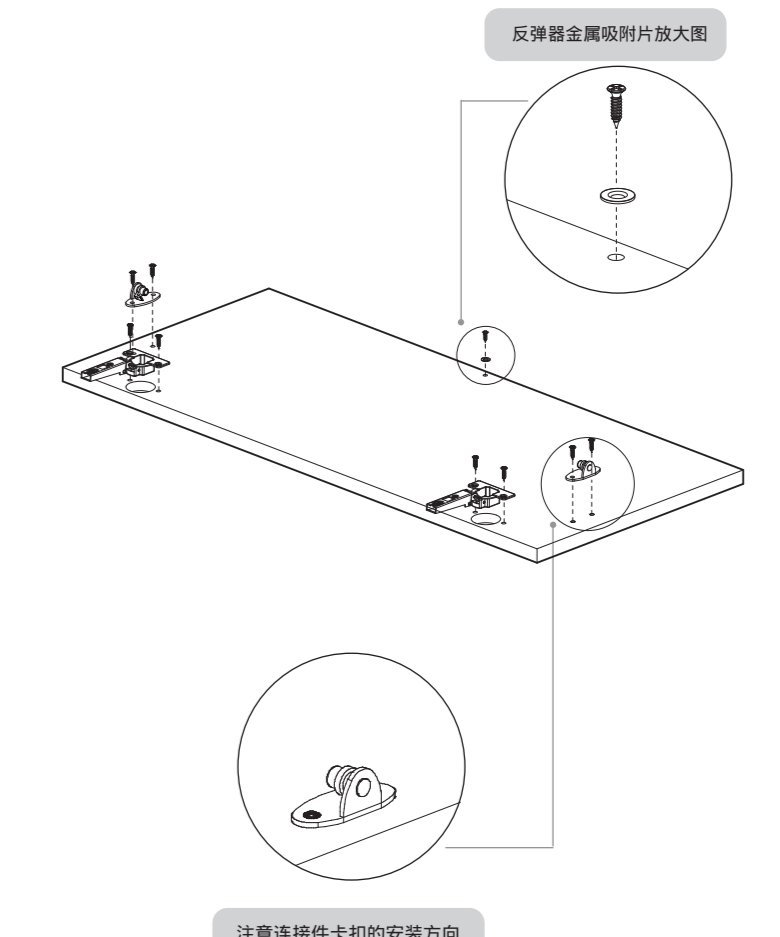

反弹器金属板附件放大图

注意连接件卡扣的安装方向

反面:

04 安装铰链

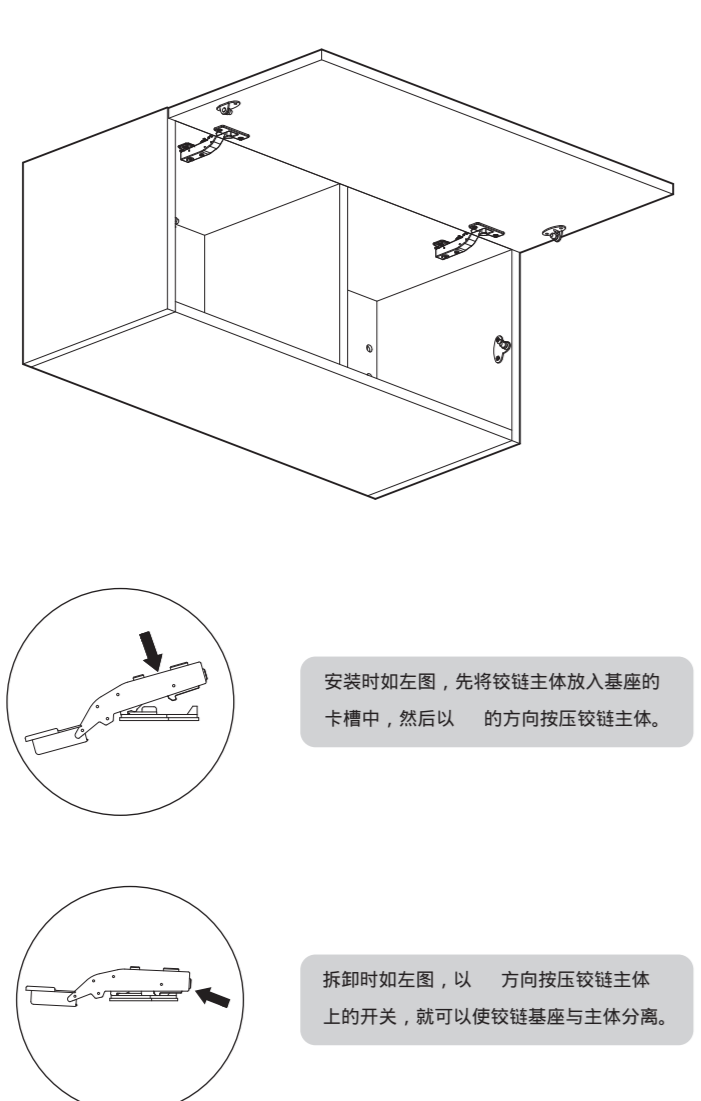

安装时按左图, 先将铰链主体放入柜体的卡槽中, 然后以 的方向将铰链主体推入。

拆到如图位置, 以 方向将铰链主体上的开关, 就可以使铰链主体与柜体分离。

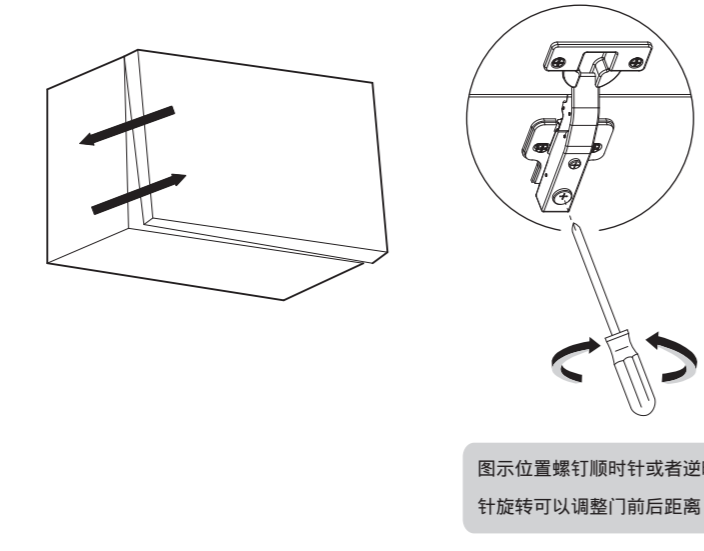

图示位置螺钉顺时针或逆时针旋转可以调整门板后距离

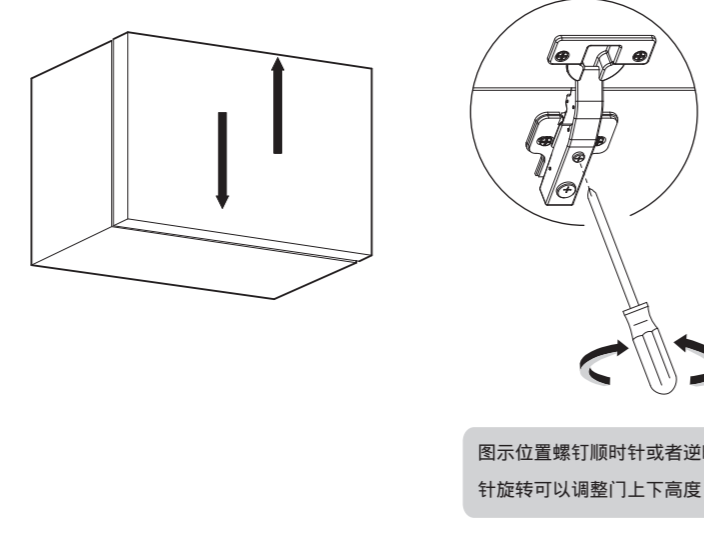

图示位置螺钉顺时针或逆时针旋转可以调整门上下高度

05 安装翻板支撑

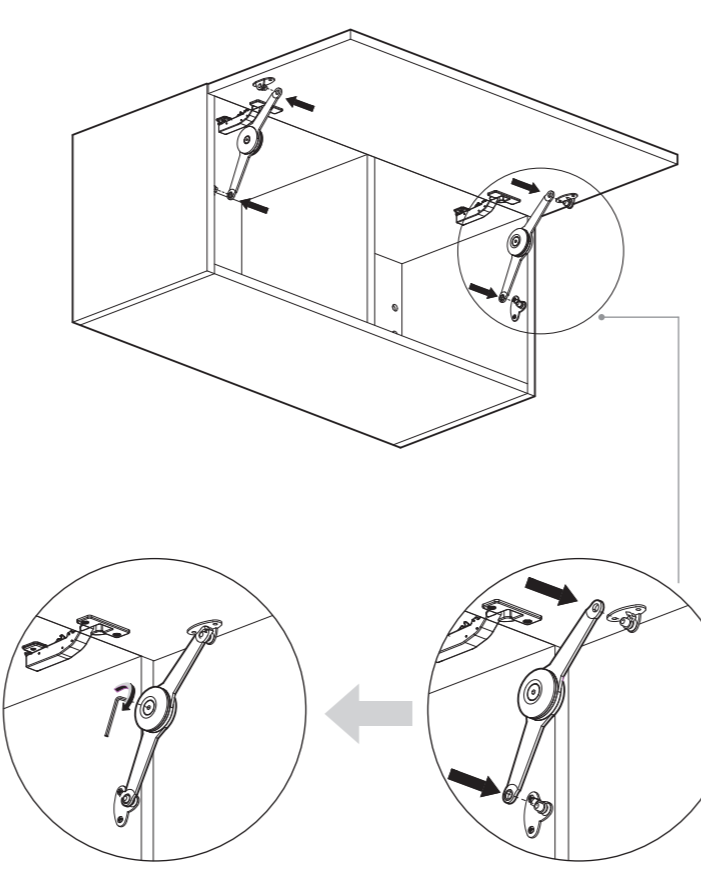

- 把翻板支撑按图示材料上下连接件上;
- 通过内六角旋转指示位置, 可调节翻板支撑配件的松紧, 以达到最好的翻门效果。

06 安装吊钩

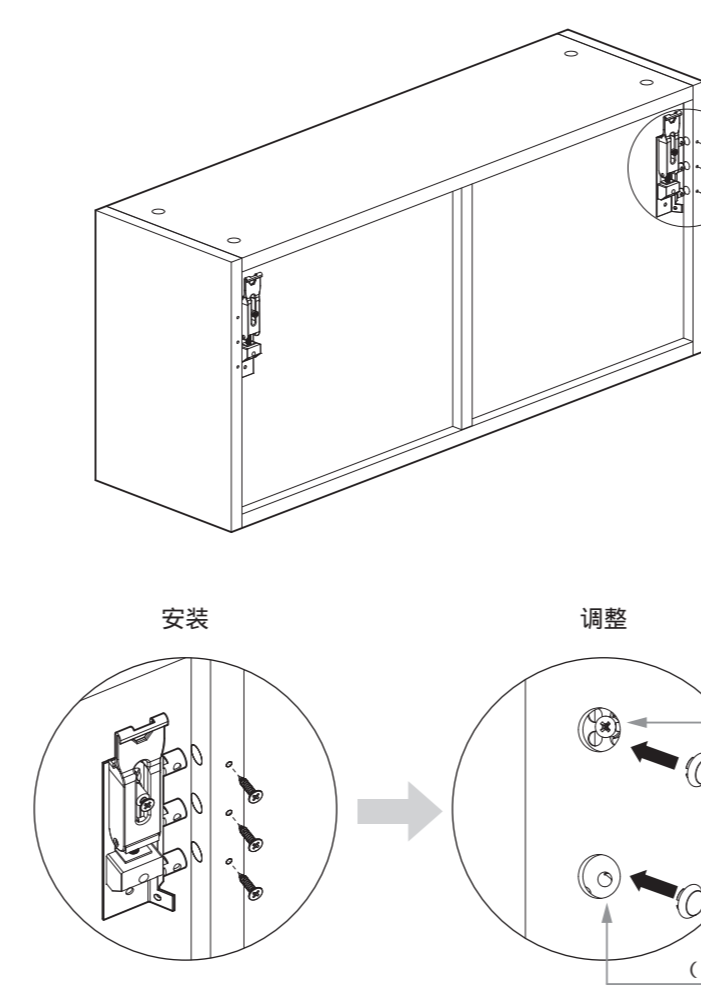

安装

调整

调整时如上图:

- 调节 (1) 位置的螺钉可调节吊钩的垂直位置 (调节范围: 0-5mm);
- 调节 (2) 位置的螺钉可调节吊钩的上下位置 (调节范围: 0-15mm);
- 调整完毕后, 盖上下钩盖饰盖。

07 安装膨胀管

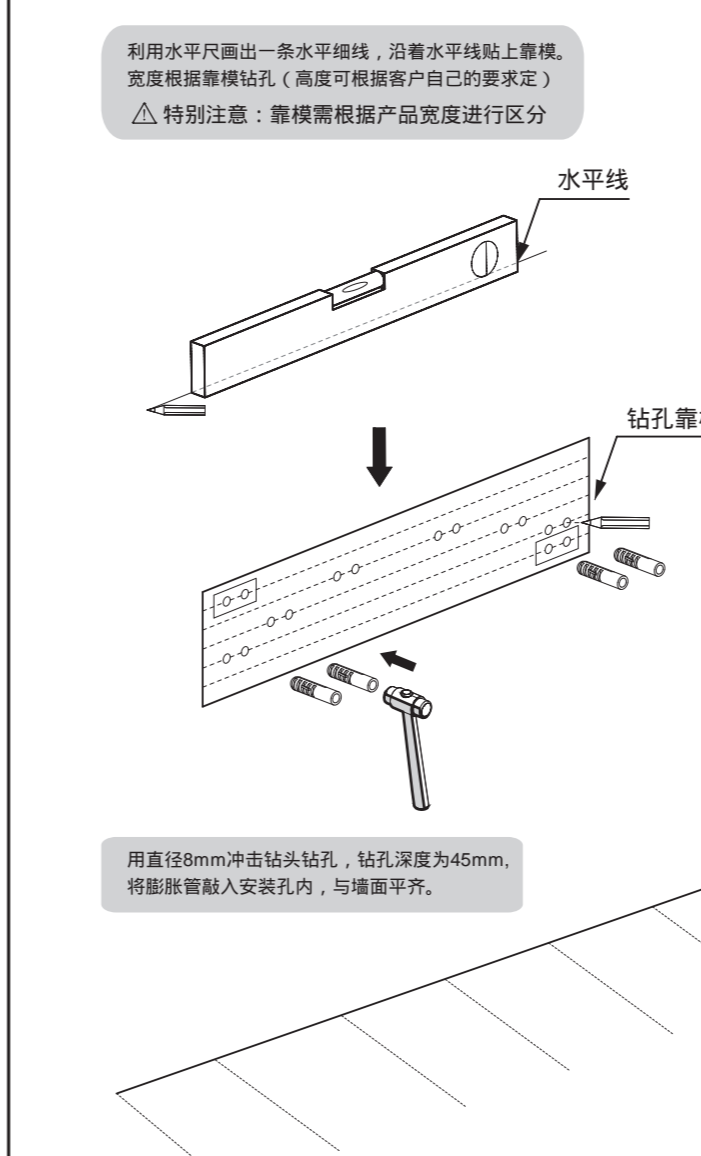

利用水平尺画出一条水平线, 沿着水平线贴上膨胀管, 按照膨胀管上的孔 (高度可根据客户自己的要求定) 特别注意: 膨胀管底部产品厚度进行区分

用直径8mm冲头钻头钻孔, 钻孔深度为45mm, 将膨胀管插入安装孔内, 与墙面齐平。

08 安装吊钩挂片

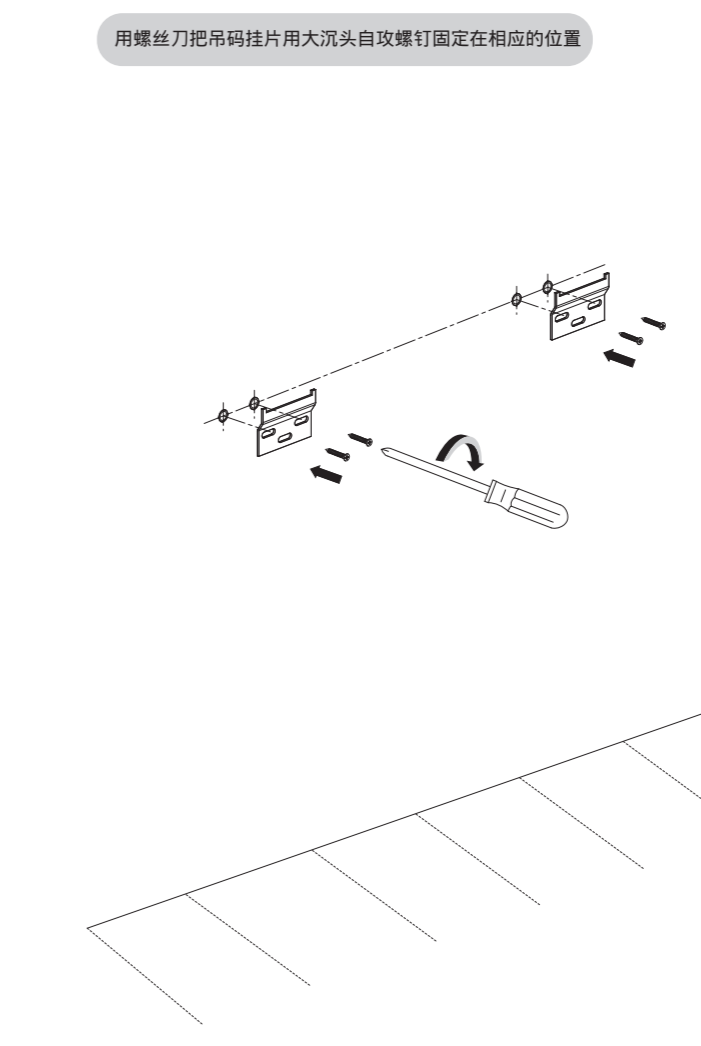

用螺丝刀把吊钩挂片用大沉头自攻螺钉固定在相应的位置

09 上翻门吊柜挂墙安装完毕

