

SOLUX



说明书 | 鞋柜

| A788

使用产品前请仔细阅读本说明书并请妥善保管

安装准备

自备安装工具

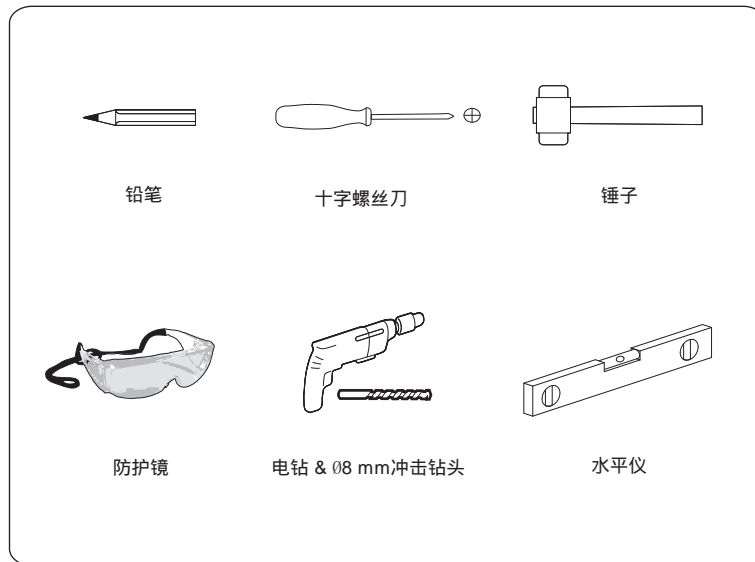

安装注意事项

1. 鞋柜的尺寸为:1000长*380宽*1031高
2. 请安装时注意安全及产品防护。
3. 安装过程中有疑问请联系SOLUX售后服务电话：400-667-6665

零件清单

一、鞋柜配件清单



二、鞋柜板件清单

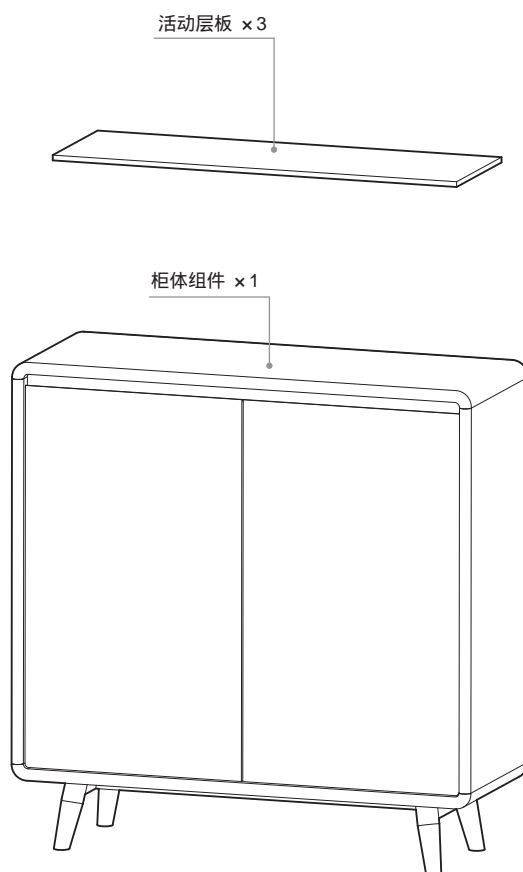

安装 步骤

01 标示安装孔

将柜体移到靠墙摆放位置

调整脚垫至柜体水平

确认摆放位置无误后，打开柜门，标示安装孔位置及定位参照线

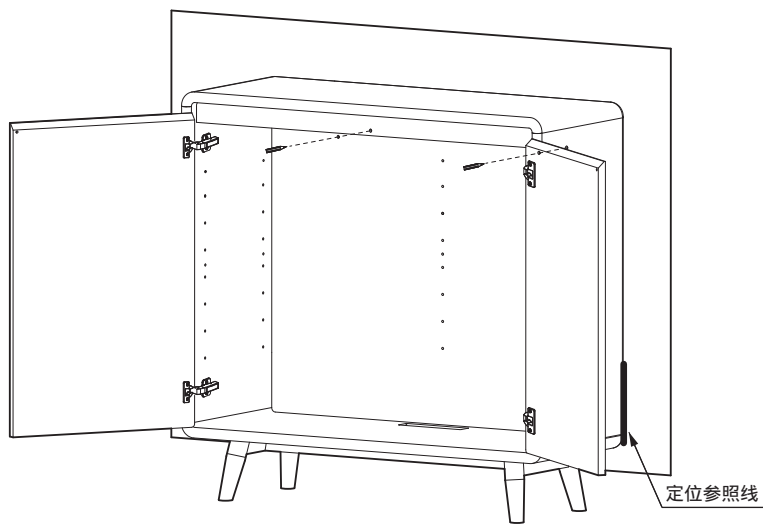
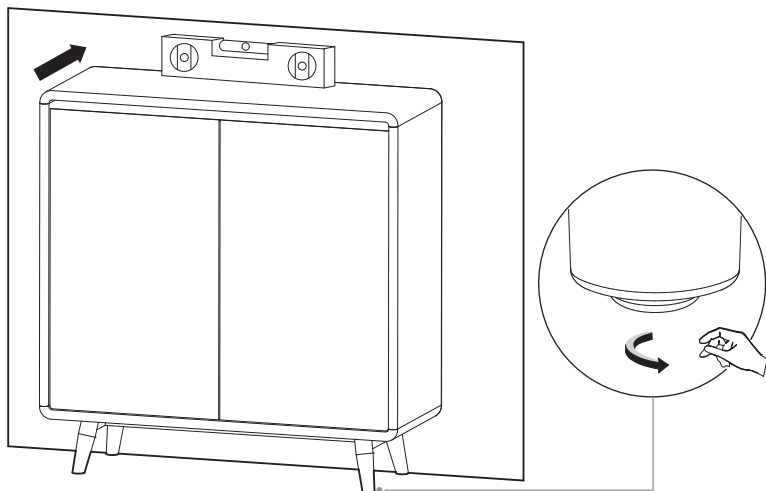

02

将柜体移出，根据标示钻安装孔

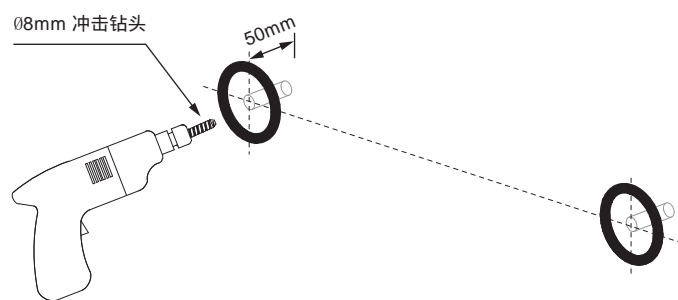

03

将膨胀管敲入安装孔，与墙面平齐

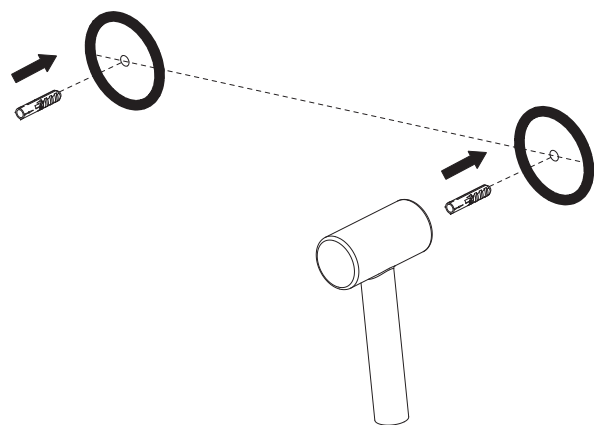

04 将鞋柜移到摆放位置并固定于墙体

将柜体移动与定位参照线对齐

用锁墙螺钉和平垫圈将柜体固定于墙体

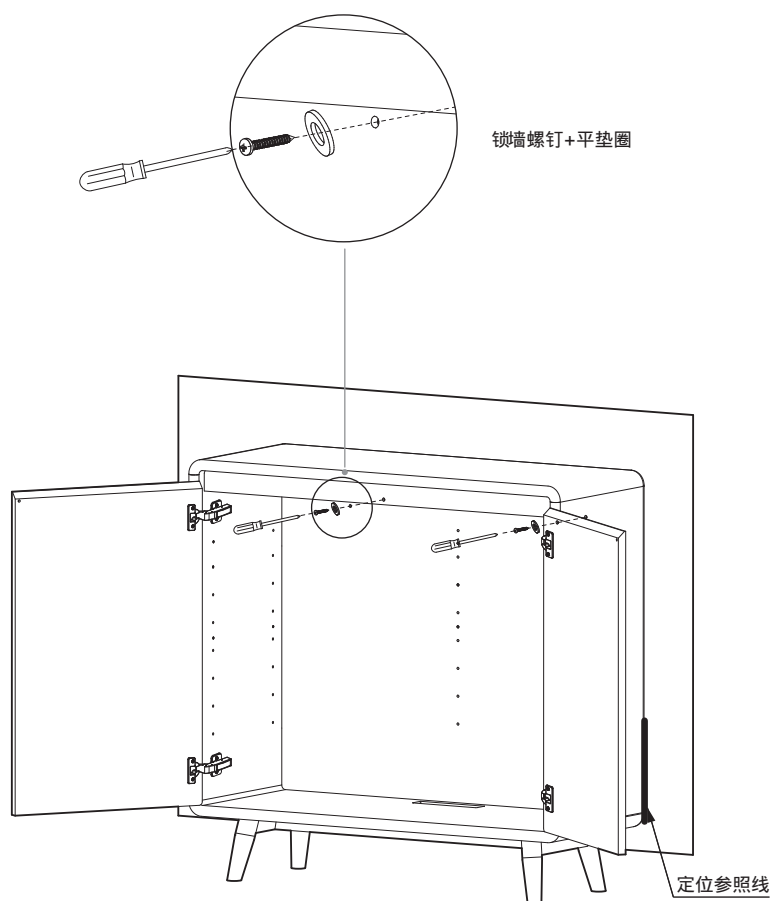

05

安装活动层板

取出四颗层板托，塞入两侧板最下端的孔内

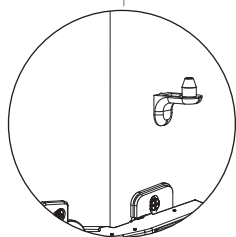
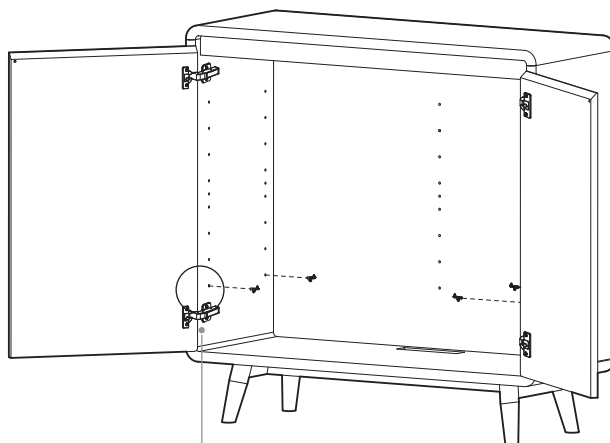

活动层板有引孔一面向下，倾斜放入柜体（小心磕伤）

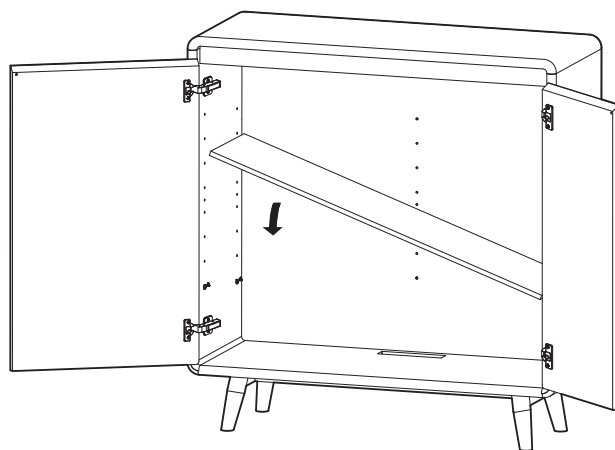

活动层板两端引孔对准层板托锥柱，嵌入压紧

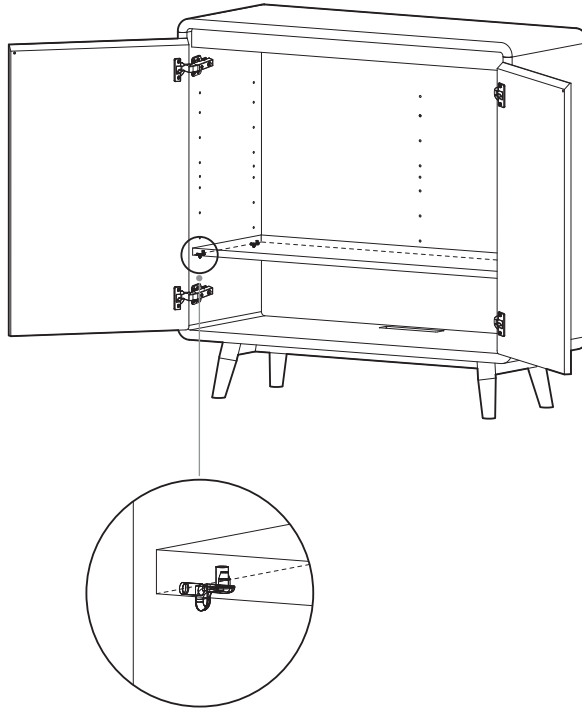

将剩余两块活动层板倾斜放入，叠放在第一块活动层板上(注意朝向：有孔面朝下)

取两颗层板托塞入左侧板最上端的孔内

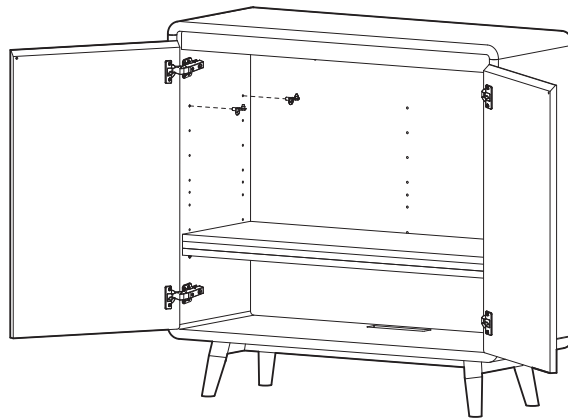

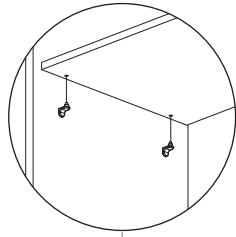

抬起最上层活动层板，将其左端引孔对准层板托锥柱，嵌入压紧；

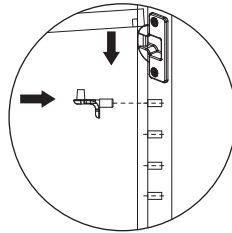
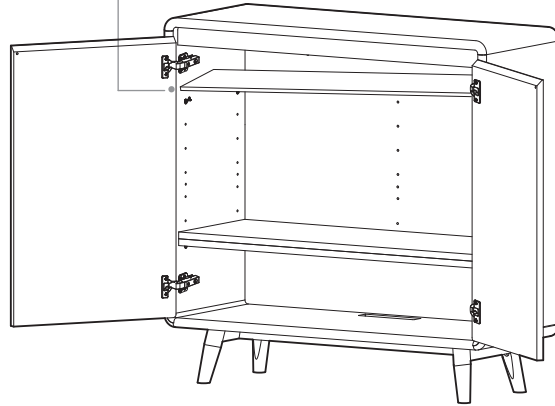

取两颗层板托塞入右侧板最上端的孔内，再把活动层板右端引孔对准层板托锥柱，嵌入压紧；

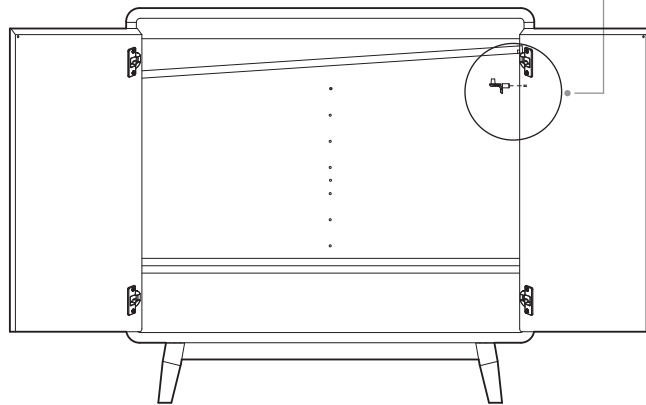

选取合适位置完成中间活动层板安装,步骤同

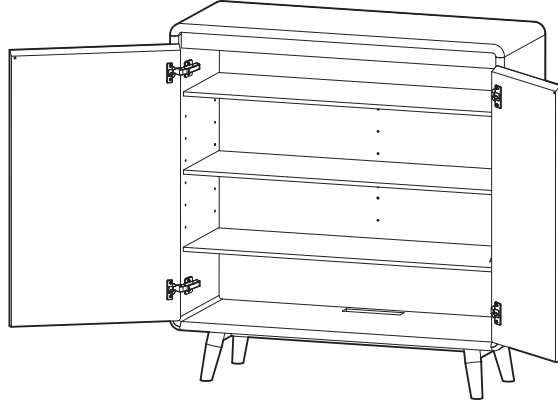

06 安装圆销

将圆销塞入活动层板对应的背板孔内，完成安装

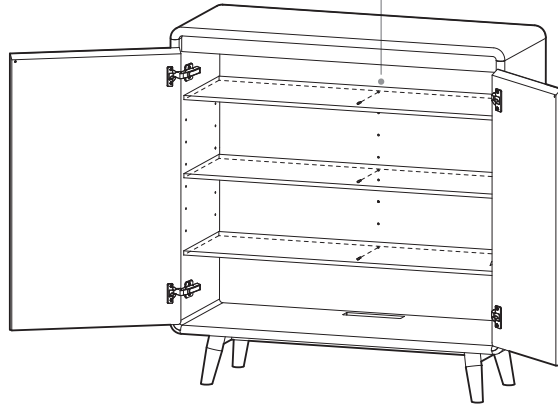
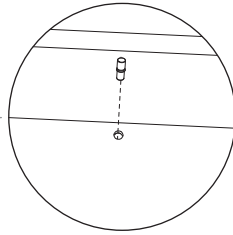

自助 检修

01 柜门调整

- 拆掉上铰链阻尼和拆掉下铰链装饰盖；
- 旋转铰链内侧螺钉，调节前后门缝间隙；
- 旋转铰链外侧螺钉，调节左右门缝间隙；

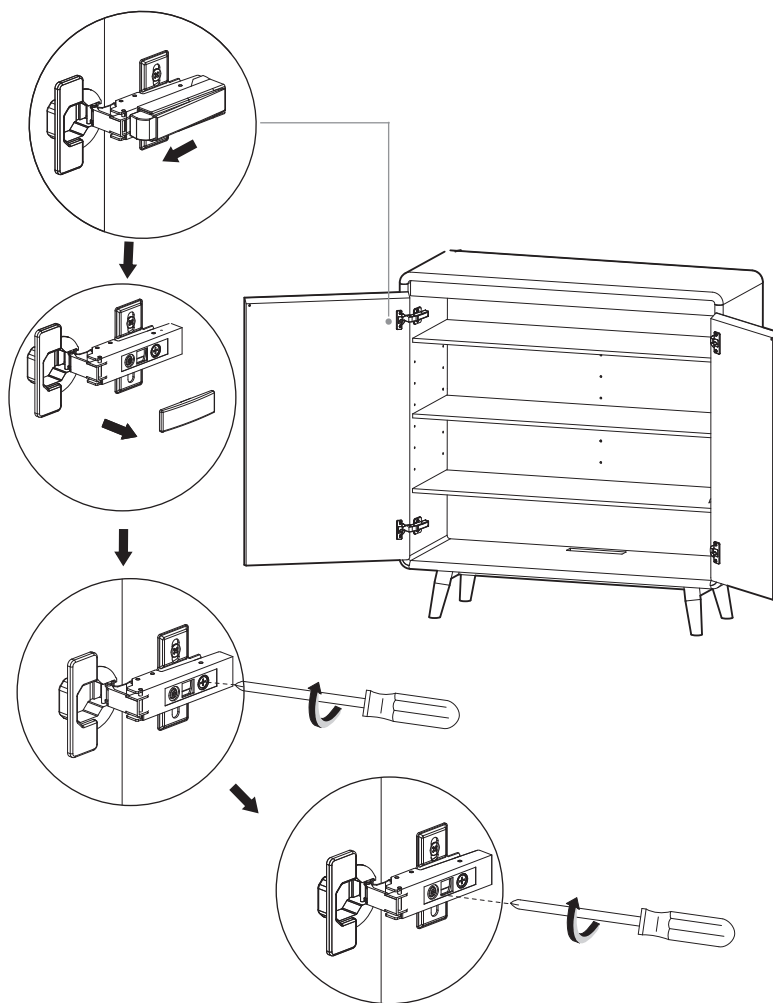

02 柜脚松动处理

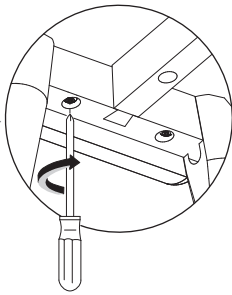
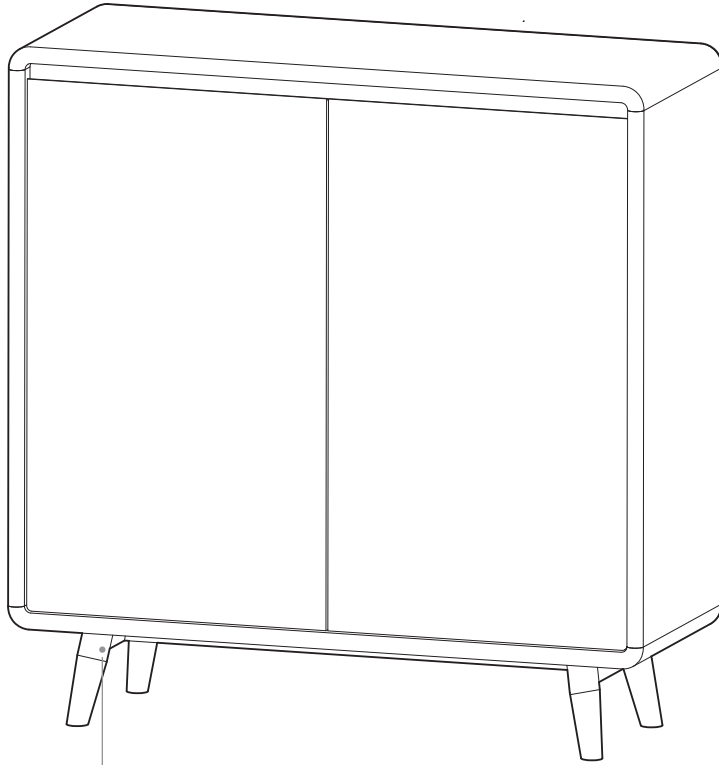

顺时针旋转螺丝刀，拧紧螺钉

使用 维护

日常维护：

- 1、实木家具冬季不要摆放在暖气附近，切忌室内温度过热；潮湿天气情况下，要经常开空调排湿、减少木材吸湿膨胀变形，避免发霉。
- 2、保持实木家具的清洁，用软棉布顺着木纹来回轻擦。如使用硬干布擦漆面，会对漆面造成磨花现象，令其失去光泽。
- 3、为维持产品整体牢固性达到最佳品质效果，每隔半年或一年可在家具上拧紧五金连接件。如果移动实木家具，应将家具提起，不要拖行，以免造成产品整体结构的松动。

注意事项：

- 1、实木家具在室内摆放的位置应远离门口、窗口、风口等空气流动较强的部位，不要在阳光下暴晒。
- 2、切忌在实木家具上直接放置过热的物品，以防产生烫痕。
- 3、产品表面黏有染色物时，请及时清理。

售后维修：

- 1、门板不能正常开启；
- 2、安装过程中遇到的其他问题；

免责声明：

- 1、本公司使用的材料为高等进口木材，作为天然材料会有白边、活节、死节、树瘤、色差、矿物线等原木天然缺陷，不影响使用，不属于质量问题。
- 2、产品采用直拼板工艺，由于天然木材的特性不可避免拼板色差及纹理差异的缺陷。
- 3、由于实木家具其原材料的天然特性，所以无法保证实际发出的产品与图片中产品的纹理、色泽完全一致。商品照片均属实物拍照，因环境、灯光及显示器参数不同，收到产品可能会有细微色差，具体以实物为准。

保修说明

您购买的产品型号是：A788

自您签收之日起，在不影响二次销售的情况下（保证配件齐全、包装完好），可享7日内无理由退换货，任何产品质量问题15日内免费换货。

因质量问题产生的退换货，您可选择在线咨询，上传凭证，提交申请，经松霖售后服务中心确认后帮您办理相关服务。您也可直接拨打松霖客服热线帮您办理售后维修事宜。

鞋柜保修期为1年。

以下情况不在保修范围内：

- 1、您的产品已过规定保修期。
- 2、您的不慎造成的人为损坏和瑕疵（包含不当存储、不当安装使用等）。
- 3、您在正常使用中产生的磨损，及保养不善造成的损失。
- 4、您无法提供购买订单号。
- 5、因其他不可抗拒的因素造成的损坏。

了解更多售后服务政策，敬请访问松霖官方网站 www.solux.cn

或者拨打松霖客服热线：400-667-6665

售后 维修

门板不能正常开启

安装过程中遇
到的其他问题

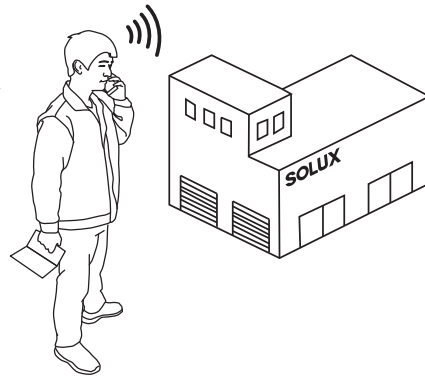

拨打松霖客服热线：400-667-6665。

维修记录

01 送修时间：_____ 交验时间：_____

故障现象：_____ 故障原因：_____

故障处理情况：_____

维修人员：_____

维修时间：_____

02 送修时间：_____ 交验时间：_____

故障现象：_____ 故障原因：_____

故障处理情况：_____

维修人员：_____

维修时间：_____

03

送修时间： _____ 交验时间： _____

故障现象： _____ 故障原因： _____

故障处理情况： _____

维修人员： _____

维修时间： _____

04

送修时间： _____ 交验时间： _____

故障现象： _____ 故障原因： _____

故障处理情况： _____

维修人员： _____

维修时间： _____

