

松霖厨盆

SOLUX



使用服务

01 物品摆放建议

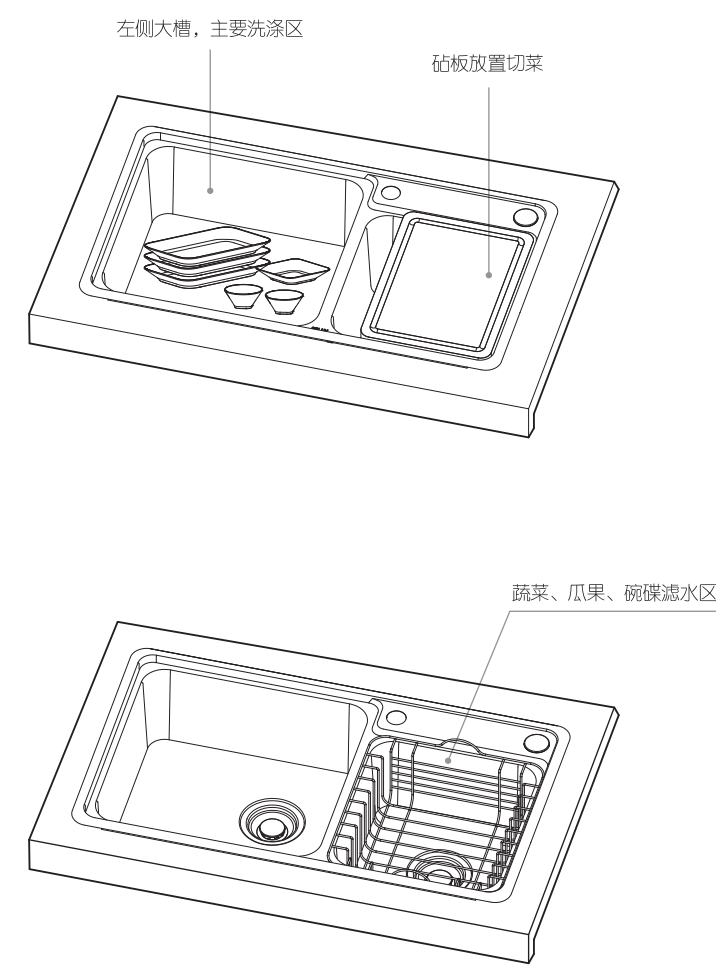

1. 左为大槽，为主要清洗区，清洗剩菜蔬菜都在此完成。
2. 右槽小槽可以放置一个沥板，洗完菜直接可以切，或者放置一个沥盘，将洗好的蔬菜水果还有剩菜放在其中让水沥干。
3. 厨盆预留有沥菜孔，需要安装时将孔盖从下盖旋开，然后即可安装沥菜板。

自助检修

1. 排水速度缓慢：打开杯盖，提起滤篮把杂物处理干净

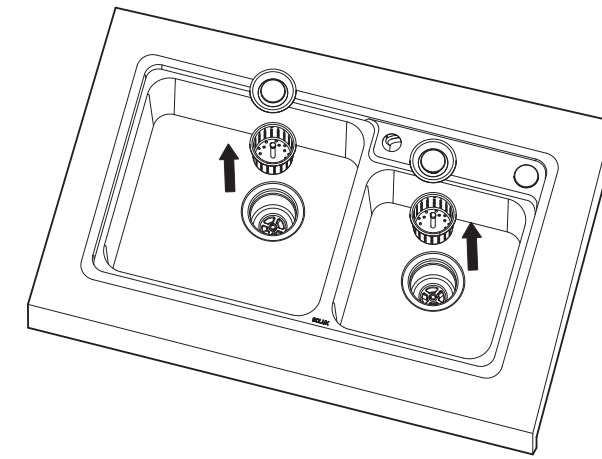

2. 清洗完滤篮后排水速度还是慢：待水槽内的水排干之后，旋开排水管的固定环，两手拿住两排水口，滑动排水管

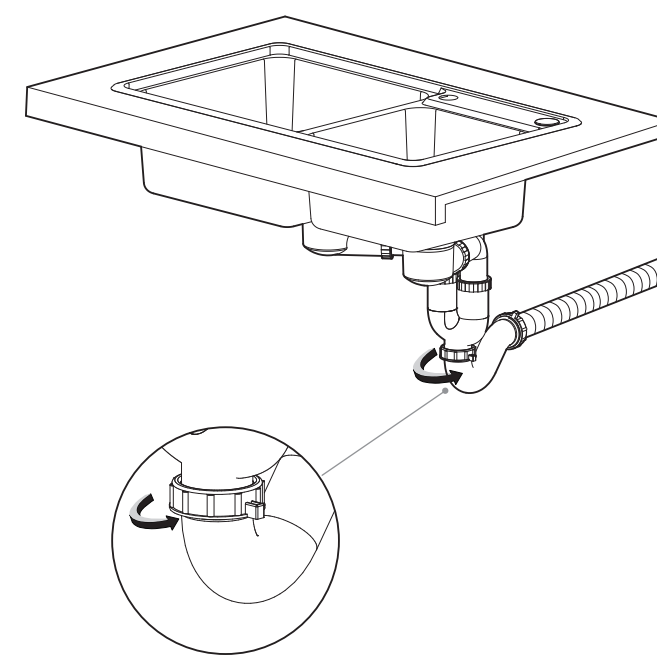

3. 厨盆整体会移动：将8个安装固定组件的螺杆再次拧紧

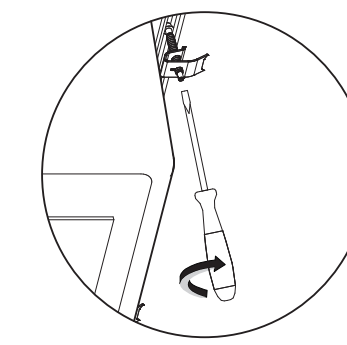

4. 如果接头漏水：根据相对的安装说明步骤，旋紧对应固定环

保修说明

您购买的松霖型号是：A020
自您签收之日起，在不影响二次销售的情况下（保证配件齐全、包装完好），可享7日内无理由退换货，任何产品质量问题180天内免费换货。
因质量问题产生的退换货，您可选择在线客服、上传凭证、提交申请，经松霖售后服务中心确认后帮您办理相关服务。您也可直接拨打松霖客服热线帮您办理售后维修事宜。

水槽本体保修期1年，水槽下水管保修期1年。
以下情况不在保修范围内：
1. 您的产品已过保修期。
2. 您的不慎造成的人为损坏和瑕疵（如不当存储、不当安装使用等）。
3. 您在正常使用中产生的磨损、及保养不善造成的损坏。
4. 您无法提供购买订单号。
5. 因其他不可抗力因素造成的损坏。

了解更多售后服务政策，请访问松霖官方网站 www.solux.cn
或者拨打松霖客服热线：400-667-6665

售后维修

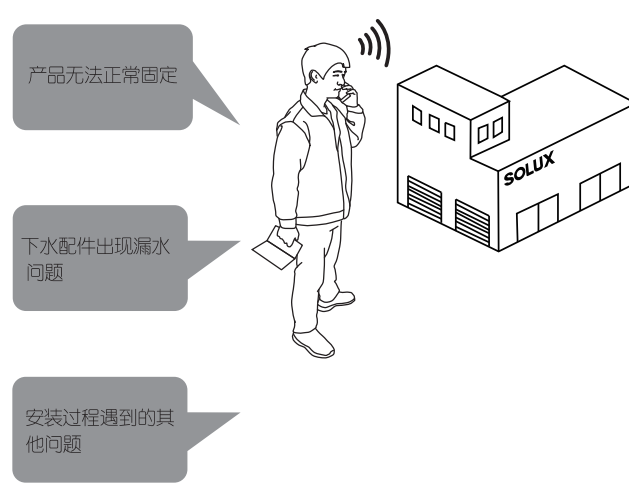

如有以上问题请直接致电SOLUX客服中心，电话：400-667-6665。

维修记录

01 送修时间：_____ 交验时间：_____

故障现象：_____ 故障原因：_____

故障处理情况：_____

维修人员：_____

维修时间：_____

02 送修时间：_____ 交验时间：_____

故障现象：_____ 故障原因：_____

故障处理情况：_____

维修人员：_____

维修时间：_____

03 送修时间：_____ 交验时间：_____

故障现象：_____ 故障原因：_____

故障处理情况：_____

维修人员：_____

维修时间：_____

04 送修时间：_____ 交验时间：_____

故障现象：_____ 故障原因：_____

故障处理情况：_____

维修人员：_____

维修时间：_____